

## 8008 – GROUPE DE TRANSFERT POUR INSTALLATION SOLAIRE THERMIQUE Connexions départ et retour



### FONCTION:

Les groupes de transferts sont utilisés dans le circuit primaire des installations solaires thermiques afin de contrôler la température dans l'accumulateur d'eau chaude.

L'unité contient des dispositifs de fonctionnement et de sécurité permettant un contrôle optimisé du groupe.

Notre groupe de transfert offre une solution compacte et complète, intégrant tous les composants nécessaires pour une circulation optimale du fluide et donc un parfait rendement de votre installation solaire.

### CARACTÉRISTIQUES TECHNIQUES:

Teneur max. en glycol: 50%  
 Température max. d'exercice (excepté composants spécifiques): 180°C  
 Pression max. d'exercice: 10 bar  
 Plage de température soupape sécurité: -30 ÷ 160°C  
 Tare de la soupape de sécurité: 6 bar  
 Pression min. d'ouverture de la vanne d'arrêt avec clapet AR:  $\Delta p$ : 2 kPa  
 Réglage du débitmètre: 1 ÷ 13 l/min  
 Température max. débitmètre: 120°C  
 Échelle manomètre: 0 ÷ 6 bar  
 Échelle thermomètre: 0 ÷ 160°C  
 Raccordements: 3/4" F  
 Raccordement remplissage/vidange: 3/4" M avec le support de tuyau  
 Raccord de tuyau (pour vase d'expansion): 3/4" M

### COMPOSANTS:

1. Coque d'isolation EPP
2. Débitmètre
3. Séparateur d'air
4. Vannes d'arrêt avec clapets Anti-retour (x2-derrière les thermomètres)
5. Thermomètre aller
6. Thermomètre retour
7. Soupape de sécurité (série 8004)
8. Manomètre
9. Robinets de remplissage et vidange (x2)
10. Circulateur

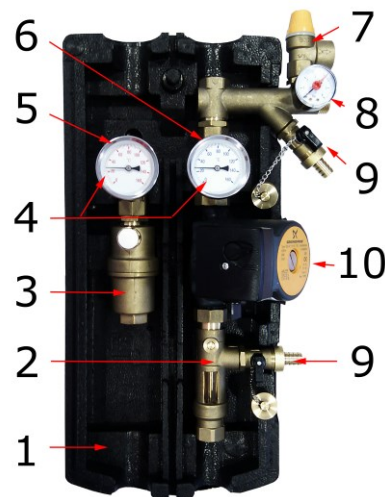

Remarque: le groupe de transfert est livré avec le couvercle de la coque d'isolation.

## PARTICULARITÉS DE CONSTRUCTION:

Les vannes anti-retour sont intégrées à la partie connectant les thermomètres. Afin que le fluide soit bloqué dans les deux directions, il est nécessaire d'ouvrir le manche du robinet à sphère de 45°. Cela entrainera l'ouverture de la vanne d'arrêt pour laisser le fluide circuler dans les deux sens. En fonctionnement normal, les vannes d'arrêt doivent être ouvertes totalement.

Le débitmètre dispose d'un robinet de réglage incorporé. Le groupe de transfert avec ses connexions départ et retour est équipé d'un séparateur d'air situé sur la connexion départ. Celui-ci évacue l'air présent dans le fluide caloporteur (cet air doit être évacué régulièrement).

## GAMME DE PRODUIT:

Groupe de transfert sans régulateur

Code	8008-1/G	8008-1/W	8008-1/GP	8008-1/0
Circulateur	Grundfos Solar 15-60	Wilo ST 15/6 ECO	Greenpro	Sans circulateur

Groupe de transfert avec régulateur

Code	8008-2/G	8008-2/W	8008-2/GP	8008-2/0
Circulateur	Grundfos Solar 15-60	Wilo ST 15/6 ECO	Greenpro	Sans circulateur

## SCHÉMA D'APPLICATION:



## DIMENSIONS:

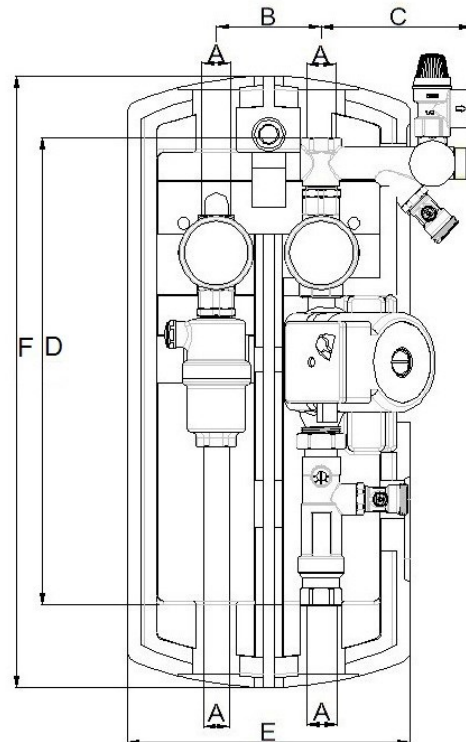

Code	A	B	C	D	E	F	Poids (kg)
8008	3/4"	90*	129*	400*	240*	518*	6,500

(\*=mm)

TB8008(FR) V10 2014-01-28

**SÉPARATEUR D'AIR:**

Le groupe de transfert solaire avec connexion départ et retour est équipé d'un séparateur d'air sur la connexion départ. L'air séparé du fluide caloporteur s'accumule dans la partie supérieure du séparateur d'air. Cet air accumulé doit être régulièrement évacué (tous les jours après la mise en route, puis de manière hebdomadaire ou mensuel selon la quantité d'air) à l'aide d'un tournevis. Afin de conserver l'efficacité optimale de l'installation solaire, elle doit être purgée tous les 6 mois.

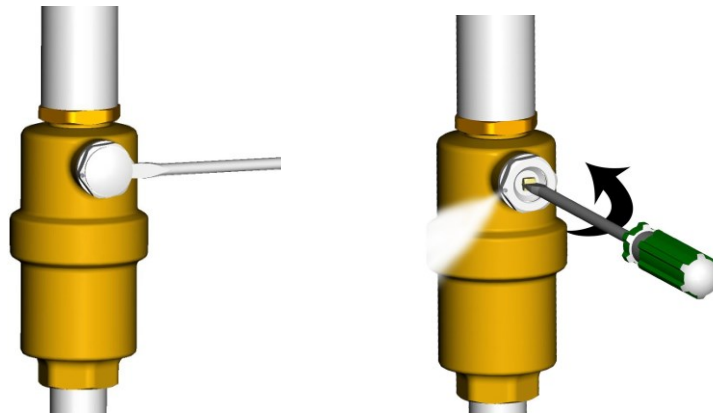
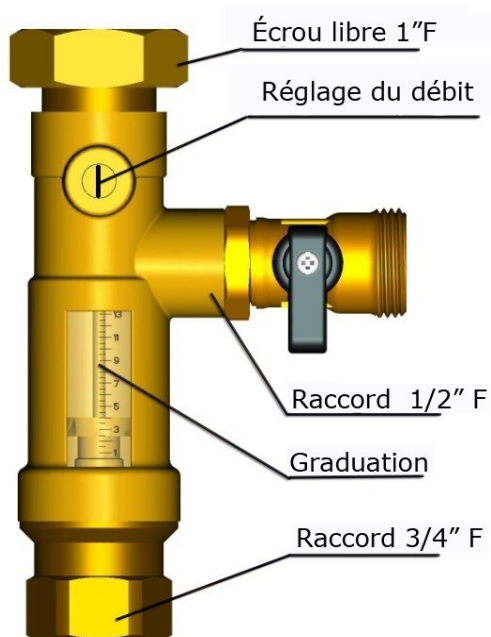
**DÉBITMÈTRE:**

Le niveau du débit est indiqué par le haut du flotteur.

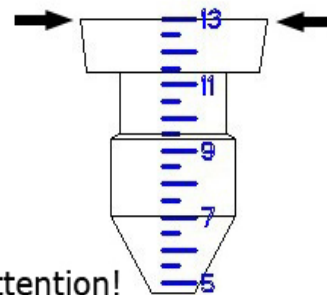

Attention!  
Veiller à utiliser un tournevis avec une forme adéquate pour régler le débit



Ouvert



Fermé

**BRANCHEMENT DU CIRCULATEUR ET DU RÉGULATEUR:**

1. Desserrer les vis ① ②, relever le couvercle et l'oter.

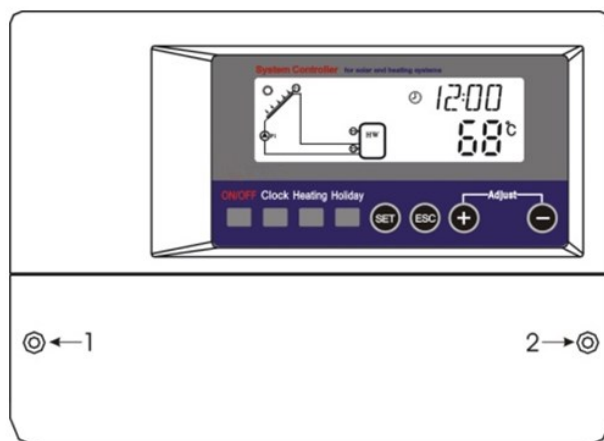

2. Selon le type d'installation, les câbles doivent pouvoir se connecter:
  - soit par la partie arrière du boîtier ④
  - soit par la partie inférieure du boîtier ⑤

Connecter les câbles à la partie arrière ④:

Oter les languettes en plastique de la partie arrière à l'aide d'un outil.

Connecter les câbles à la partie inférieure ⑤:

Couper les languettes en plastique à l'aide d'un outil (ex: un couteau) et ôter-les du boîtier.

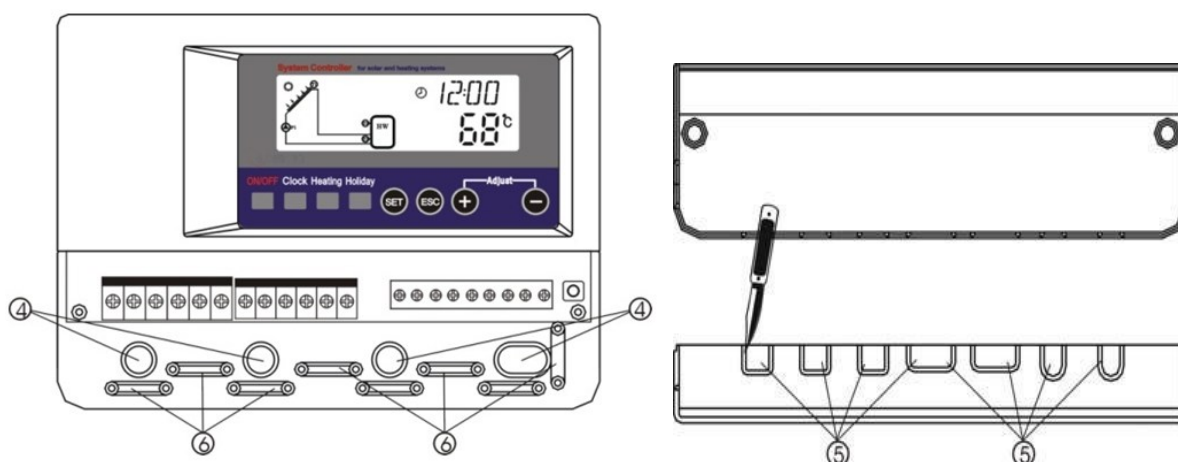

- Ouvrir la partie arrière du circulateur. Une fois ouvert, ne pas toucher le bouton sélecteur de vitesse de la partie arrière.

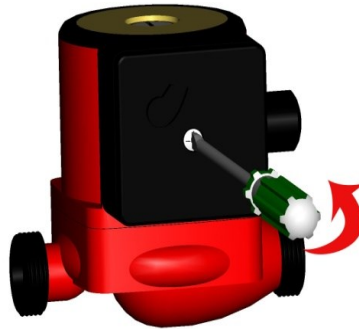

- Dévisser légèrement l'écrou situé sur le côté droit du circulateur.  
**ATTENTION: NE PAS RETIRER L'ÉCROU.** Introduire le câble dans l'orifice de l'écrou (voir Fig. 1). Ensuite, baisser l'un après l'autre les 3 interrupteurs (représentés par 1-Fig 1) jusqu'à ce que se voit le fond de l'orifice.

Introduire les câbles correspondants (différenciés par couleurs) dans ces orifices, une fois le branchement effectué, refermer les interrupteurs. Puis, resserrer l'écrou et refermer le rabat du boîtier.

Concernant le branchement avec le régulateur, le câble de connection doit être relié à P1 et GND. La connection des câbles doit être la même que la connection au circulateur, soit L avec L et N avec N.

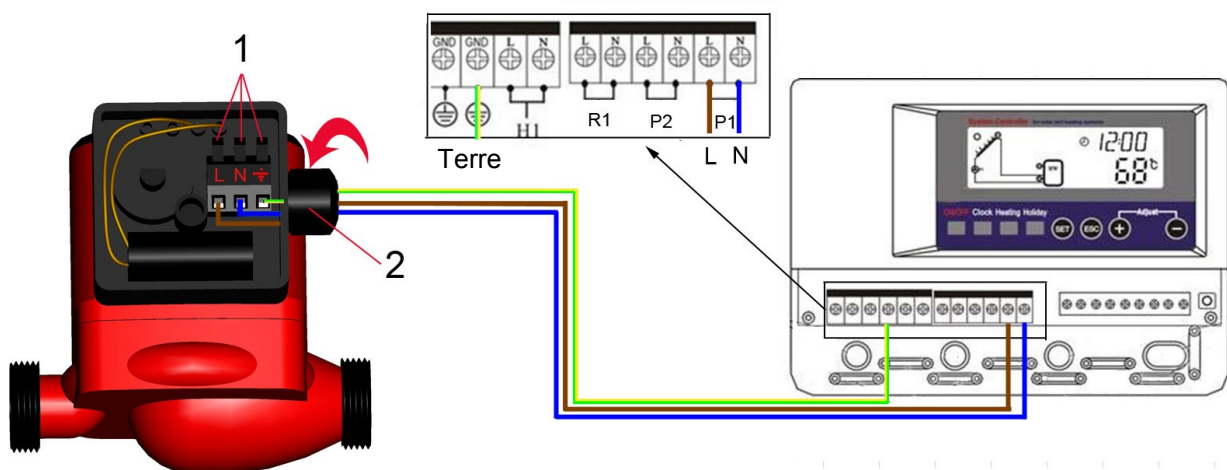

(Fig. 1)

## 5. Méthodes de connexion

Le câble peut être connecté au régulateur à travers la coque d'isolation EPP. De cette manière, le câble doit pouvoir être utilisé pendant longtemps à plus de 120°C.

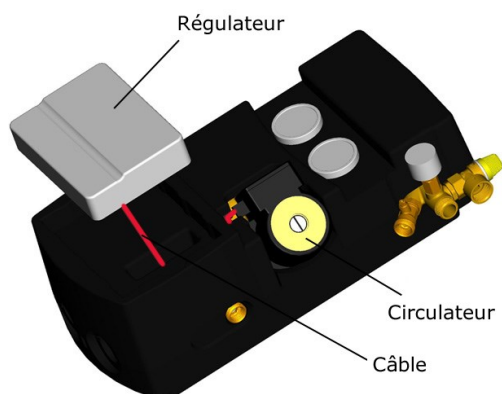

Sinon, le câble peut être connecté au régulateur par l'extérieur de la coque d'isolation EPP.

